

# MENRAD



125  
YRS

# Unsere Meilensteine

1. Generation  
1896–1930

2. Generation  
1930–1965



1896

## 1 Gründung

Der Goldschmied Ferdinand Menrad gründet 1896 die **Württembergische Optische Industrie-Anstalt** in Schwäbisch Gmünd.

Das Bild von ca. 1915 zeigt Ferdinand Menrad mit seiner Frau Rosa und den Kindern Marta, Gertrud und Ferdinand.

## 2 Wo alles begann

Das Wohnhaus in der **Königsturmstraße** in Schwäbisch Gmünd dient **für 70 Jahre** als Sitz und Produktionsstätte des Unternehmens. Es steht übrigens noch heute.

## 3 Technischer Meilenstein

Mit dem ersten verstellbaren Bügel gelingt Menrad 1926 eine **bedeutsame Erfindung**. Durch einfaches Lösen einer Schraubenmutter lässt sich der sogenannte **Hindenburgbügel** stufenlos verlängern oder verkürzen. Benannt ist die Innovation nach dem berühmtesten Träger: dem Reichspräsident Hindenburg.



1900



1926



1950

## 4 Weiterbildung in Übersee

Im Jahr 1927 entscheidet sich **Ferdinand Menrad junior**, für drei Jahre in die USA zu gehen, um die Serienproduktion von Brillen bei **American Optical** in Southbridge, Massachusetts zu erlernen.

Als Ferdinand Menrad senior zwei Jahre später überraschend verstirbt, übernimmt der Junior im Alter von 30 Jahren die Leitung des Betriebs. Diese Übernahme in so jungen Jahren stellt eine große Herausforderung dar.

Schon damals beschäftigt Menrad **110 Mitarbeiter**.

Menrad bietet bereits zu diesem Zeitpunkt eine vielfältige Kollektion mit über **300 Fassungsmodellen** an.

## 5 Zeitlose Eleganz

Die aktuell wieder angesagte **Cat-Eye-Form** ist bereits in den 1950er Jahren populär. Menrad bietet den Look in verschiedenen Ausführungen an.

## 6 Die dritte Generation übernimmt

Nach 35 Jahren übergibt **Ferdinand Menrad junior** die Leitung des Unternehmens an seine zwei Schwiegersöhne **Bernhard Müller-Menrad** und **Ulrich Fischer**. Beide sind 30 Jahre alt und gelernte Diplom-Ingenieure. Er selbst bleibt bis 1985 dem Unternehmen als Berater erhalten.



1930

1965



### 3. Generation 1965 – 2003

„Die frühe Internationalisierung  
des Geschäfts ist mitentscheidend  
für unseren heutigen Erfolg“

Hermann Müller-Menrad



1970

#### 7 Neue Adresse

In den 1970er-Jahren zieht Menrad aufgrund von Platzmangel in ein neu erbautes, weitläufigeres Gebäude in der **Oderstraße** in Schwäbisch Gmünd. Hier befindet sich der **Hauptsitz** noch heute.

#### 8 Gern gesehen in Indien

**Made in Germany** ist nicht nur in Europa, sondern der ganzen Welt gefragt. So unterhält die Unternehmerfamilie sehr gute Geschäftsbeziehungen nach Indien – lange bevor sich der Subkontinent gegenüber der Weltwirtschaft öffnet.

#### 9 Es geht weiter voran

1970 eröffnet auf **Malta** das erste ausländische Werk. Von 1973 bis 1979 werden neue Vertriebsniederlassungen in der **Schweiz**, den **Niederlanden**, **England** und **Irland** gegründet.

1972

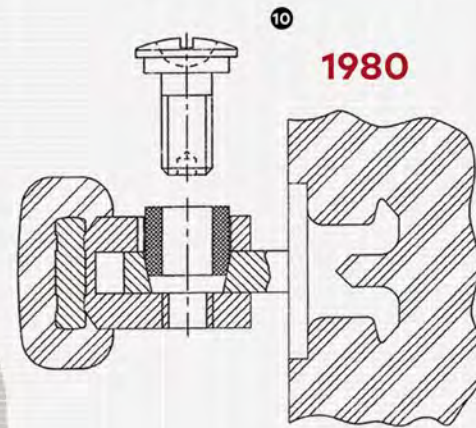

10

1980

#### 10 Technische Innovation

Anfang der 1980er-Jahre erfindet Menrad das **gang-regulierte Scharnier**, das den Tragekomfort erheblich verbessert. Dank eingesetzter Teflonhülse schlackern die Bügel nicht mehr, die Schrauben haben festen Halt im Gewinde.

#### 11 Ein weiteres Kapitel beginnt

1983 schließt Menrad seinen ersten **Lizenzvertrag** ab. Die Kooperation mit **Jaguar Cars** stellt den Beginn einer langen Erfolgsgeschichte dar und beflügelt das Unternehmen bis heute. Hier finden sich zwei Partner, die dieselben hohen Ansprüche in Bezug auf Design, Qualität und hochwertige Materialien haben.

11

1983





### 3. Generation 1965 – 2003

1985



JIL SANDER  
EYEWEAR

13



JOOP!  
EYEWEAR

1987

#### 12 Menrad meets Fashion: Part 1

Bernhard Müller-Menrad baut das Lizenzgeschäft weiter aus und gewinnt **Jil Sander** für das Unternehmen. Die Zusammenarbeit mit Deutschlands wichtigster Fashiondesignerin mündet in der Einführung einer vielbeachteten Damenkollektion, die vor allem in den 1980er- und 1990er-Jahren große Erfolge feiert.

#### 13 Menrad meets Fashion: Part 2

Zwei Jahre später gelingt es Bernhard Müller-Menrad, einen weiteren Stardesigner von Weltruf zu überzeugen: **Wolfgang Joop**. Das Ergebnis dieser Partnerschaft ist die Marke **JOOP! Eyewear**, deren Kollektionen immer wieder extravagante Akzente setzen und so schnell eine begeisterte Kundschaft gewinnen.

1990

14 Die nächste Familiengeneration steht bereit: 1991 übernimmt Hermann Müller-Menrad (dritter von rechts) die Geschäftsführung. 1997 kommt sein Bruder Eberhard Müller-Menrad (ganz rechts) als zweiter Geschäftsführer mit dazu. Außerdem auf dem Bild von links: Bernhard Müller-Menrad, Ferdinand Menrad junior, Therese Menrad, Anna-Maria Müller-Menrad, Ulrich Müller-Menrad, Doris Müller-Menrad.





## 4. Generation 1991–heute

### 15 Enge Verbindung mit China

Hermann und Eberhard Müller-Menrad führen den Kurs der Internationalisierung konsequent fort. 1997 eröffnet Menrad im chinesischen **Jieyang** sein **eigenes Werk**: Xinrong Glasses. 500 Mitarbeiterinnen und Mitarbeiter fertigen hier **1,5 Millionen Fassungen** pro Jahr. Das Werk wird komplett aus Deutschland heraus gelenkt. Alle Designs stammen aus München und Schwäbisch Gmünd.



1997



# MENRAD

maje  
PARIS  
HACKETT  
BESPOKE  
LONDON  
Pepe Jeans  
LONDON  
sandro  
PARIS  
TED BAKER  
LONDON  
UNITED COLORS  
OF BENETTON  
SCOTCH  
& SODA  
AMSTERDAM

16

2010–2018

16

### Erste Begegnung mit Mondottica

Im Oktober **2010** kommt es zu einem ersten Kontakt zwischen Menrad und der Mondottica International Group bei einem Galadinner in Jakarta, Indonesien. Eine glückliche Fügung, wie sich schon bald herausstellt.

### Der Beginn einer Partnerschaft

Im Jahr **2014** gründen Menrad und Mondottica ein **Joint Venture** unter dem Namen **Mondottica Deutschland GmbH**. Ziel dieser Partnerschaft ist es, einige ausgewählte Marken über das Vertriebsnetz von Menrad anzubieten. Gestartet wird mit der Marke Hackett.

### Die Partnerschaft wird ausgebaut

Menrad the vision **beteiligt** sich **2018** an der **Mondottica International Group**. Dies ist das Ergebnis der erfolgreichen Zusammenarbeit und des gegenseitigen Vertrauens, das über die Jahre zwischen den Unternehmen entstanden ist.



2019

### 17 Eine sportliche Partnerschaft

Menrad stellt 2019 zusammen mit dem Münchener Modeunternehmen **Bogner** eine Kollektion mit Sonnenbrillen und Korrektionsfassungen für Damen und Herren vor. Bogner ergänzt damit das umfassende Markenportfolio um eine Lifestyle-Brand, die für wegweisende Designs, kompromisslose Qualität und höchste Funktionalität steht.

17

2021

### 18 Gegenwart und Zukunft

Heute ist das Familienunternehmen Menrad the vision seit **125 Jahren** im Fassungsgeschäft aktiv und in den Händen der **vierten Generation**. Es wird von Hermann (rechts) und Eberhard Müller-Menrad geführt.



18

# 125 YEARS